

**Malzeme Tanımı : HALKA DIŞLI AL/CL 576 M3 Z192 HSR (R – 04)**

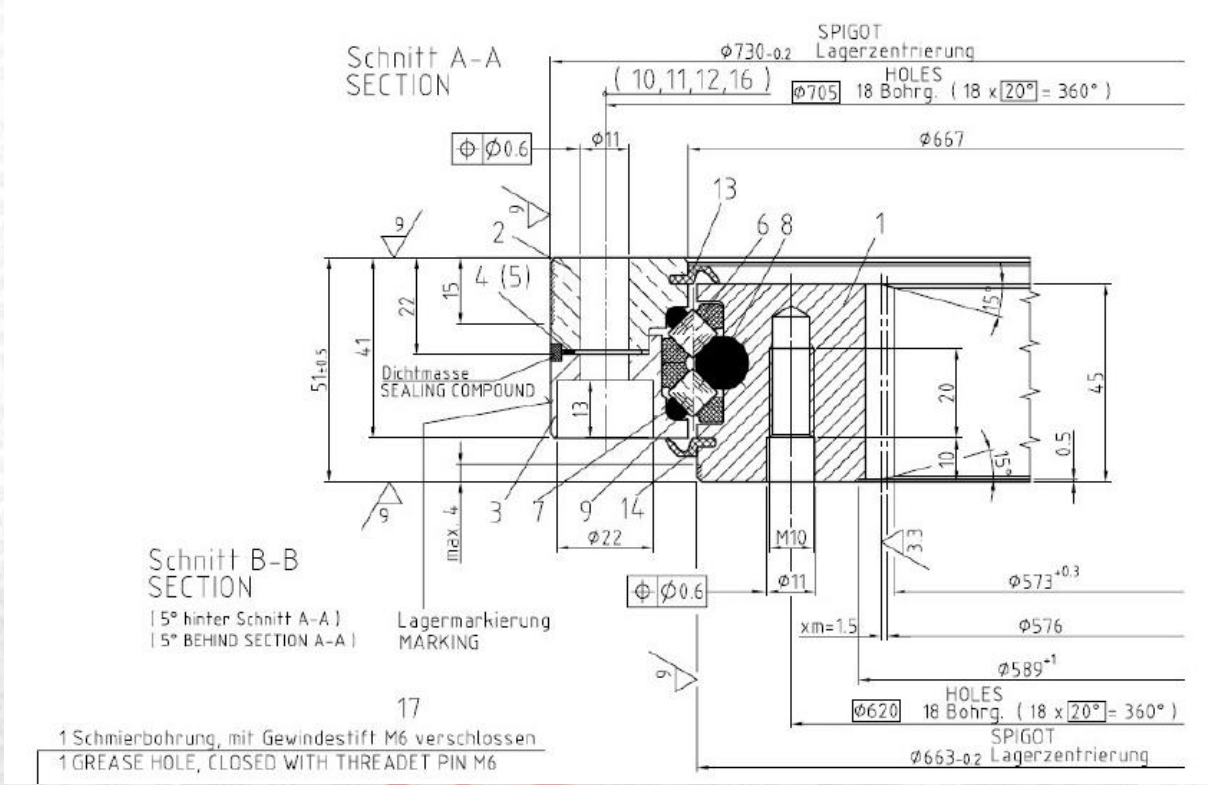

-32 derecede sürtünme torku 160 Nm'den küçük.

Load Cases	Inclination Angle	Axial Load (kN)	Radial Load (kN)	Tilting Moment (kNm)
10.1.1 Deadweight	0°	6	0	3.4
10.1.2 Deadweight	30°	5.2	3	4.3
10.1.3 6g-shock vertically	0°	36	0	20.5
10.1.4 6g-shock vertically	30°	31.2	18	25.7
10.1.5 3g-shock horizontally	0°	6	18	11.5
10.1.6 3g-shock horizontally	30°	14.2	18.6	13.7
10.1.7 40g-shock vertically *	0°	240	0	136
10.1.8 40g-shock vertically *	30°	208	120	176

Ürünün yerleştirilmesi kapsamında çalışmak isteyen firmaların; ilgili alandaki deneyimlerini, referanslarını ve ürünü yerleştirebilecek yetkinlikte olduğunu anlatan en fazla iki sayfa tanım dokümanını [millilestirme@aselsan.com.tr](mailto:millilestirme@aselsan.com.tr) adresine göndermeleri beklenmektedir.

